

# SUNVISTA

WERBETEXTILIEN



## Catalogue de produits

PARASOLS PARASOLS PUBLICITAIRES BANNIÈRES PAVILLONS DRAPEAUX PUPITRES PROMOTIONNELS



## SUNVISTA - L'entreprise



L'entreprise SUNVISTA GmbH est spécialisée dans les parasols et parasols publicitaires, bannières et drapeaux.

Nous proposons une large gamme de modèles de parasols variés, du parasol publicitaire rond « Beach » pas cher en passant par le modèle compact « Alu Profi Classic » pour les événements et les fêtes jusqu'au parasol télescopique de qualité pour la haute gastronomie. Parmi les services que nous proposons, se trouve entre autres la création de maquettes par notre équipe compétente de graphistes, si vous désirez faire imprimer votre propre logo ou slogan publicitaire.

Une caractéristique majeure de nos parasols et parasols publicitaires de la série « Alu Profi » est leur construction mo-

dulaire. Si les baleines de toit venaient par exemple à être cassées ou tordues, vous pouvez remplacer uniquement les baleines abîmées rapidement et facilement.

Une autre forme fréquemment utilisée de publicité textile : les banderoles et les drapeaux. Peu chers et montables rapidement, ils soutiennent votre campagne publicitaire à votre point de vente.

Nous vous recommandons de visiter notre site web, où vous trouverez plus d'informations.

**Sunvista GmbH** – La qualité convaincante !

# Contenu

■	<b>PARASOLS Beach</b>	8
■	<b>PARASOLS Série Alu Profi</b>	10
	Alu Profi <b>Classic</b>	12
	Alu Profi <b>Télescope</b>	14
■	<b>PARASOLS Magnum S-Type</b>	16
■	<b>PARASOLS Magnum X-Type</b>	18
■	<b>BÂCHES LATÉRALES ET GOUSSIÈRES</b>	22
■	<b>CHAUFFAGES PAR RAYONNEMENT ET ÉCLAIRAGE LED</b>	24
■	<b>PIEDS DE PARASOLS</b>	26
■	<b>SUPPORTS PUBLICITAIRES</b>	29
	Pavillons et drapeaux	29
	Bannières	30
	Bannière déroulante	31
	Beach Flag	25
	Pupitre promotionnel	32
■	<b>RÉFÉRENCES</b>	34
■	<b>FORMULAIRE</b>	38
■	<b>CGV</b>	39







# La qualité convaincante !

## Produits faits en Europe

Auparavant, la productivité et le coût étaient surtout primordiaux pour la réussite d'une entreprise. Désormais, on attend des entreprises modernes également la capacité d'innovation, l'unicité, la capacité à apprendre, une adaptation flexible aux conditions du marché et aux besoins des clients en pleine évolution, tout cela évidemment en plus d'une grande qualité.

Ces attentes énormes, nous y répondons avec un système de gestion de la qualité systématique nommé :

Nos produits se composent d'ailleurs à 80 % de matériaux produits en Europe, et sont transformés et terminés en Europe à 100 %.

Nous fabriquons sur deux sites de production, l'un dans la capitale croate Zagreb et l'autre usine dans la ville de Gracanica en Bosnie-Herzégovine, selon les critères de qualité européens, ce qui garantit un faible temps de production et de livraison.

### ISO 9001:2000





# Impression publicitaire personnalisée – à partir de petites quantités



Nous livrons en principe toutes les variantes de couleurs imaginables sur l'échelle chromatique Pantone, et ce à partir d'une quantité de 10 parasols seulement pour le modèle « Alu Profi » et de 50 pour le petit modèle « Beach ». Vous n'avez aucun compris à faire sur les couleurs fixées. Nous mélangeons les couleurs exclusivement pour vous ! L'impression en elle-même est généralement effectuée en sérigraphie. Pour les motifs en haute résolution ou les petites quantités, l'impression numérique est aussi possible.

## Sérigraphie

La forme d'impression pour sérigraphie est constituée d'un cadre revêtu d'un tissu fin. Le pochoir préparé et imprimable est aussi appelé gabarit.

Pour chaque couleur à imprimer, un gabarit (pochoir) doit être préparé séparément. Lors de la création de ce gabarit, le pochoir est enduit d'une émulsion photosensible et pour finir, recouvert du motif (film) à imprimer. Les parties insolées du pochoir sont ainsi durcies et rendues imperméables à la couleur. Les surfaces non-insolées peuvent donc être au contraire rincées. Le pochoir est ainsi ouvert et transparent en ces endroits. Par ce procédé, le motif est décalqué sur le pochoir.

La ou les forme(s) d'impression sont finalement fixées sur le matériau dans une presse. Avec le procédé d'impression suivant, la couleur est ensuite pressée à travers les parties ouvertes du pochoir sur le matériau à l'aide d'une racle. Après avoir appliqué les couleurs individuelles, le matériau imprimé est dirigé dans un tunnel de séchage.

La sérigraphie nécessite des tâches préparatoires et des équipements complexes. C'est pourquoi ce procédé n'est rentable qu'à partir d'un tirage de 10 parasols de la série « Alu Profi » et de 50 des petits modèles « Beach ». En principe l'impression est possible dans toutes les couleurs de l'échelle chromatique PANTONE. Afin de réduire le nombre de couleurs, les nuances peuvent également être obtenues par impression tramée. Ainsi, même les matrices d'impression contenant des photos peuvent être réalisées en sérigraphie avec des dégradés. Pour ce faire, les couleurs primaires cyan, magenta, jaune et noir (CMYK) sont utilisées et imprimées en superposition. Pour cela, le motif d'impression doit auparavant être séparé, c'est à dire découpé dans les quatre couleurs primaires.

## Impression numérique

On désigne sous le nom d'impression numérique le procédé d'impression selon lequel le motif à imprimer est directement envoyé de l'ordinateur à l'imprimante, de la même façon qu'une imprimante à jet d'encre. Pour l'impression numérique il n'y a donc besoin d'aucune forme d'impression physique sur laquelle on doit reproduire le motif à imprimer. Ainsi, en comparaison avec la sérigraphie, il n'y a pas besoin de tâches préparatoires et d'équipements complexes. Il est également possible d'imprimer différemment chaque feuille sans grand effort.

Il est possible de réaliser une impression publicitaire en impression numérique à partir d'un parasol seulement.

Tout comme l'impression tramée en quatre couleurs décrite précédemment, pour l'impression numérique les couleurs primaires cyan, magenta, jaune et noir (CMYK) sont également utilisées. C'est-à-dire que toutes les couleurs contenues dans le motif sont mélangées à partir de ces 4 couleurs. Les photos et les images de produits peuvent ainsi être reproduites en haute résolution.



Nuancier Pantone

## Couleurs standard

Vous disposez évidemment de tous nos modèles de parasols sans impression publicitaire dans nos couleurs standard.



Vous trouverez toutes les couleurs standard de Sunvista sur :  
<http://www.sunvista.de/standardfarben/>





# Caractéristiques qualitatives



## 100 % tissu polyester

Le revêtement est constitué à 100 % de tissu polyester, et selon le modèle de parasol, avec un grammage entre 160 - 300 g/m<sup>2</sup>.



## Revêtement acrylique

Tous nos modèles de parasols sont imperméabilisés contre l'eau et la saleté. Pour le modèle Alu Profi et Magnum, la tenture est également dotée sur l'envers d'un revêtement polyacrylique qui rend le tissu étanche.



## Étanchéité

Grâce au revêtement polyacrylique, les tentures ont les propriétés suivantes :

Modèle Alu Profi étanche jusqu'à 300 mm de colonne d'eau

Modèle Magnum étanche jusqu'à 500 mm de colonne d'eau



## Easy Repair – Facile à réparer

S'il vous arrive de devoir réparer votre parasol, par exemple après une tempête ou un acte de vandalisme, tous les composants des parasols sont facilement remplaçables sur place. Vous trouverez plus de renseignements sur les pièces de rechange et les instructions de réparation sur notre site Internet.



## Baleines aluminium et plastique à renfort de verre

Les baleines aluminium et plastique à renfort de verre sont également disponibles en option pour la structure du toit. Il est presque totalement impossible que les baleines du toit soient cassées ou tordues, car les suspentes en plastique à renfort de verre sont flexibles et si le parasol bascule par exemple lors d'une tempête, elles peuvent amortir le choc.



## Haute qualité

Toutes les pièces de nos parasols des séries Alu Profi et Magnum sont composées d'alliages d'aluminium de haute qualité et de plastiques haute technologie développés spécialement.



## Revêtement par poudre

Toutes les pièces en aluminium sont recouvertes d'un revêtement par poudre blanc de façon standard, mais sont également disponibles en option effet bois veiné. D'autres couleurs sont également possibles sur demande.





**i** Pieds de parasol à partir de la page 26

# Modèle Beach

## carré et rond

Les parasols de la série Beach sont les plus courants sur le marché et offrent de loin l'option la plus économique pour faire la publicité de votre entreprise.

La structure se constitue de suspentes en fer recouvertes d'un revêtement par poudre blanc. Le mât a un diamètre de 22/25 mm et peut être incliné verticalement. Les baleines de la structure du toit ont un diamètre de 3,8 mm. Le revêtement est composé à 100 % de polyester avec un grammage d'environ 160 g/m<sup>2</sup>, est imperméabilisé et fortement hydrofuge.

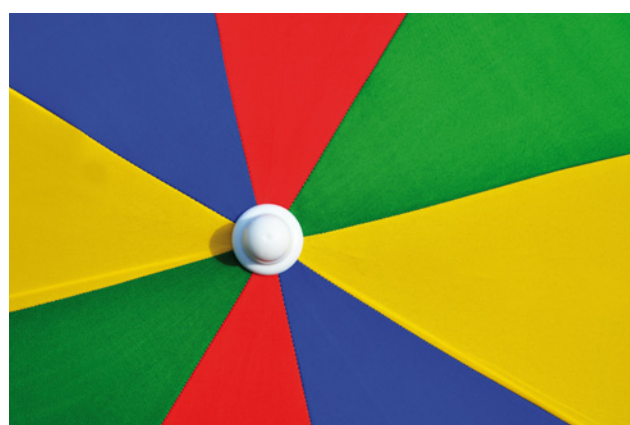

La personnalisation est possible en impression numérique à partir de 1 parasol.



L'ouverture du parasol s'effectue facilement avec une glissière esthétique et ergonomique.

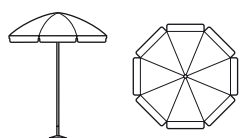

Beach rond	Dimension cm	Hauteur volant cm	Baleines / toit mm	Ø mât mm
BO180	Ø 180	14	Ø 3,8	22/25
BO200	Ø 200	14	Ø 3,8	22/25
BO220	Ø 220	14	Ø 3,8	22/25

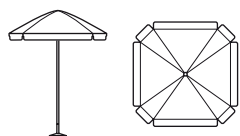

Beach carré	Dimension diagonale cm	Hauteur volant cm	Baleines / toit mm	Ø mât mm
BS180	Ø 180	14	Ø 3,8	22/25
BS200	Ø 200	14	Ø 3,8	22/25
BS220	Ø 220	14	Ø 3,8	22/25

Plus de dimensions sur demande.





## La série Alu Profi

### Classic et Télescope

Les parasols de la série Alu Profi ont été développés pour une utilisation professionnelle et commerciale. Vous pouvez les utiliser avant tout comme support publicitaire de grande taille et de faible coût. De par leur faible poids pour leur taille, ces parasols sont également adaptés aux domaines de la restauration et de l'événementiel mobiles.

La structure solide des parasols est composée en standard de suspentes en aluminium recouvertes d'un revêtement par poudre blanc (RAL 9016) et son mât mesure 58 mm de diamètre. Les suspentes de la structure de toit mesurent de 20 x 30 mm à 20 x 40 mm selon la taille et le modèle du parasol. Ce modèle est également disponible en option effet bois veiné et aussi dans d'autres couleurs RAL sur demande.

L'ouverture du parasol s'effectue facilement avec notre système d'ouverture et fermeture unique au monde (breveté). Le revêtement est composé à 100 % de polyester avec un grammage d'environ 210 g/m<sup>2</sup> et imperméabilisé contre l'eau et la saleté. La tenture est également dotée sur l'envers d'un revêtement polyacrylique qui rend le tissu étanche jusqu'à 300 mm de colonne d'eau.

L'impression publicitaire personnalisée par impression numérique est possible pour ce modèle à partir d'un parasol. Le nombre minimum de parasols pour la sérigraphie est de 10 par commande. Vous disposez évidemment de ce modèle de parasol également sans impression publicitaire dans nos couleurs standard. Le parasol Alu Profi est disponible dans toute une gamme de dimensions, de forme ronde, carrée et rectangulaire ainsi que dans les variantes de modèles suivantes:



**Alu Profi CLASSIC** (à partir de la page 12)

**Alu Profi TÉLESCOPE** (à partir de la page 14)



# Alu Profi Classic

carré, rectangulaire et rond

L'ouverture de l'Alu Profi Classic s'effectue avec une poignée en métal solide et esthétique.

Pour ouvrir le parasol, il faut la tirer vers le haut, ou pour la fermer la déverrouiller et tirer vers le bas. Grâce au verrouillage automatique (breveté), la manipulation est particulièrement confortable, ce qui réjouit surtout les femmes car la force nécessaire est réduite au minimum.



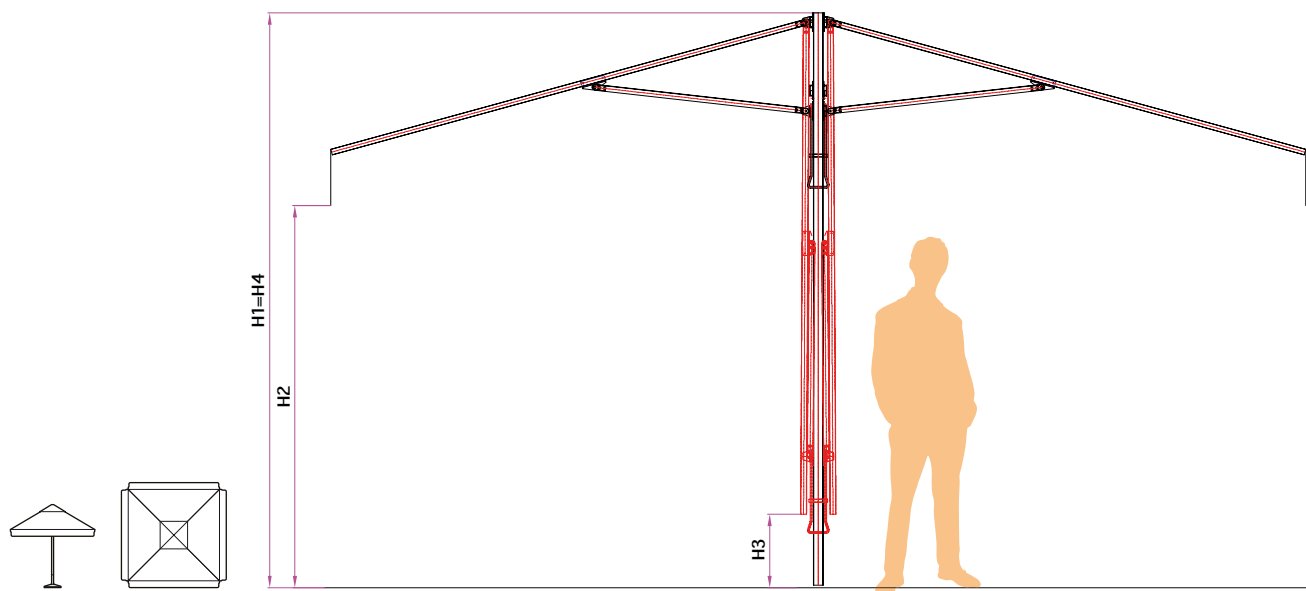

Classic carré	Dimension cm	H1 cm	H2 cm	H3 cm	H4 cm	Hauteur volant cm	Suspentes/toit mm	Ø mât mm
LS250	250 x 250	256	190	79	256	22,0	20 x 30	58
LS300	300 x 300	270	190	56	270	28,5	20 x 30	58
LS350	350 x 350	290	194	38	290	28,5	20 x 32 <sup>1</sup>	58

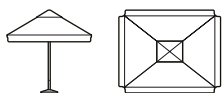

Classic rectangulaire	Dimension cm	H1 cm	H2 cm	H3 cm	H4 cm	Hauteur volant cm	Suspentes/toit mm	Ø mât mm
LR30/22	300 x 220	275	196	86	275	28,5	20 x 30	58
LR35/26	350 x 260	277	190	56	277	28,5	20 x 32 <sup>1</sup>	58
LR40/30	400 x 300	290	195	36	290	28,5	20 x 32 <sup>1</sup>	58

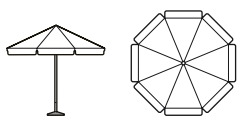

L'intégration du système télescopique (voir page 14) n'est pas nécessaire pour les parasols jusqu'à 400 cm Ø en raison de la hauteur pour table élevée, mais elle est néanmoins possible (voir H3 hauteur pour table).

Classic rond	Dimension cm	EU <sup>2</sup> cm	H1 cm	H2 cm	H3 cm	H4 cm	Hauteur volant cm	Suspentes/toit mm	Ø mât mm
LO300	Ø 300	Ø 292	275	194	123	275	28,5	20 x 30	58
LO350	Ø 350	Ø 326	290	199	120	290	28,5	20 x 30	58
LO400	Ø 400	Ø 373	290	191	95	290	28,5	20 x 30	58

H1 hauteur du parasol ouvert

H3 hauteur pour table parasol fermé

H2 hauteur intérieure du sol au volant

H4 hauteur du parasol fermé (différente de H1 uniquement pour les parasols télescopiques)

<sup>1</sup> Baleines d'angle renforcées 20 x 32 mm, toutes les baleines intermédiaires 20 x 30 mm.

<sup>2</sup> EU = espace utile





## La technique télescopique pour une hauteur pour table suffisante



L'ouverture de l'Alu Profi Telescope s'effectue comme pour le modèle Classic avec une poignée en métal solide et esthétique à verrouillage automatique (brevetée). Pour ouvrir le parasol, il faut la tirer vers le haut, ou pour la fermer la déverrouiller et tirer vers le bas.

Avec le système télescopique le parasol est également tiré vers le haut en le refermant. Cela garantit un espace suffisant afin qu'il ne soit pas nécessaire de déplacer les tables et chaises proches du parasol lors de son ouverture et de sa fermeture.

# Alu Profi Télescope

## carré, rectangulaire et rond

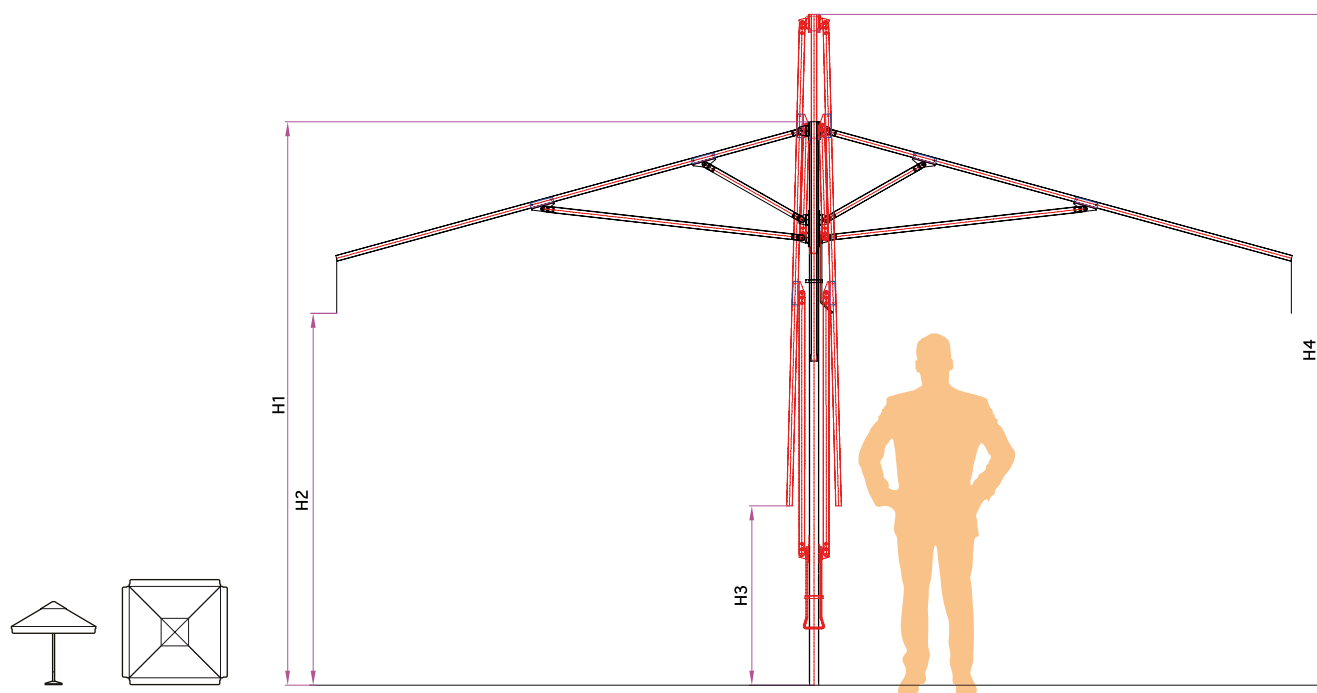

Télescope carré	Dimension cm	H1 cm	H2 cm	H3 cm	H4 cm	Hauteur volant cm	Suspentes/ toit mm	Ø mât mm
LS300	300 x 300	272	190	101	315	28,5	20 x 30	58
LS350	350 x 350	293	194	103	355	28,5	20 x 32 <sup>1</sup>	58
LS400	400 x 400	303	194	133	420	28,5	20 x 32 <sup>1</sup>	58
LS400 Plus <small>nouveau</small>	400 x 400	303	194	133	420	28,5	40 x 20 <sup>2</sup>	58

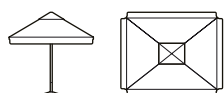

Télescope rectangulaire	Dimension cm	H1 cm	H2 cm	H3 cm	H4 cm	Hauteur volant cm	Suspentes/ toit mm	Ø mât mm
LR30/22	300 x 220	270	191	119	308	28,5	20 x 30	58
LR35/26	350 x 260	282	192	100	321	28,5	20 x 32 <sup>1</sup>	58
LR40/30	400 x 300	289	190	95	349	28,5	20 x 32 <sup>1</sup>	58

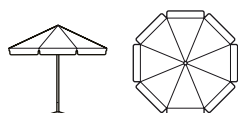

Télescope rond	Dimension cm	EU <sup>3</sup> cm	H1 cm	H2 cm	H3 cm	H4 cm	Hauteur volant cm	Suspentes/ toit mm	Ø mât mm
LO350	Ø 350	Ø 326	282	190	149	320	28,5	20 x 30	58
LO400	Ø 400	Ø 373	296	193	136	330	28,5	20 x 30	58
LO500	Ø 500	Ø 466	320	200	118	364	28,5	20 x 32	58

H1 hauteur du parasol ouvert

H3 hauteur pour table parasol fermé

H2 hauteur intérieure du sol au volant

H4 hauteur du parasol fermé (différente de H1 uniquement pour les parasols télescopiques)

<sup>1</sup> Baleines d'angle renforcées 20 x 32 mm, toutes les baleines intermédiaires 20 x 30 mm.

<sup>2</sup> Baleines d'angle renforcées 20 x 40 mm, toutes les baleines intermédiaires 20 x 30 mm

<sup>3</sup> EU = espace utile



# Magnum S-Type

## équipé du système Easy-Lift

Le parasol de la série Magnum S-Type équipé du système Easy-Lift s'ouvre de façon complètement autonome après avoir retiré la bande de sécurité, et il faut simplement le bloquer avec la poignée du système de fermeture. Ce modèle de parasol est également disponible en option avec un système d'ouverture à manivelle. L'ouverture et la fermeture s'effectuent au moyen d'un engrenage conique avec la manivelle.

La structure se constitue de suspentes en aluminium recouvertes d'un revêtement par poudre blanc. Tous les éléments porteurs sont en métal. L'épaisseur du mât est de 70 mm de diamètre avec une cloison de 3 mm d'épaisseur. Les baleines de la structure de toit mesurent 20x40 mm et 20x32 mm.

Le revêtement est composé à 100 % de polyester avec un grammage d'environ 300 g/m<sup>2</sup>, est imperméabilisé contre l'eau et la saleté. La tenture est également dotée d'un côté d'un revêtement polyacrylique qui rend le tissu étanche jusqu'à 500 mm de colonne d'eau.

Le parasol Magnum S-Type dispose également d'un système télescopique et il est ainsi tiré vers le haut en le refermant. Cela garantit un espace suffisant afin qu'il ne soit pas nécessaire de déplacer les tables et chaises proches du parasol lors de son ouverture et de sa fermeture.

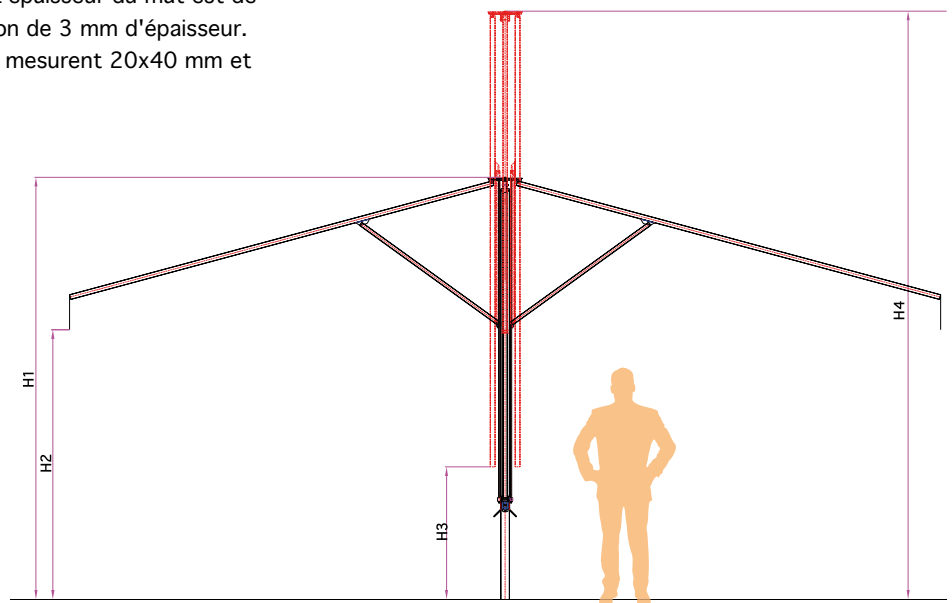
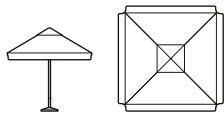

Magnum S-Type carré	Dimension cm	H1 cm	H2 cm	H3 cm	H4 cm	Hauteur volant cm	Suspentes/ toit mm	Ø mât mm
SLS350	350 x 350	314	217	160	410	28,5	32x20/40x20	70
SLS400	400 x 400	324	217	132	419	28,5	32x20/40x20	70
SLS450	450 x 450	333	217	125	448	28,5	32x20/40x20	70
SLS500	500 x 500	343	217	108	477	28,5	32x20/40x20	70

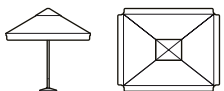

Magnum S-Type rectangulaire	Dimension cm	H1 cm	H2 cm	H3 cm	H4 cm	Hauteur volant cm	Suspentes/ toit mm	Ø mât mm
SLR40/30	400 x 300	315	217	123	410	28,5	32x20/40x20	70
SLR50/30	500 x 300	329	217	130	425	28,5	32x20/40x20	70
SLR50/35	500 x 350	333	217	119	428	28,5	32x20/40x20	70
SLR50/40	500 x 400	338	217	100	434	28,5	32x20/40x20	70

H1 hauteur du parasol ouvert

H3 hauteur pour table parasol fermé

H2 hauteur intérieure du sol au volant

H4 hauteur du parasol fermé (différente de H1 uniquement pour les parasols télescopiques)



Réalisation classique



Réalisation optionnelle

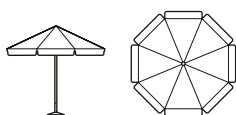

Magnum S-Type rond	Dimension cm	H1 cm	H2 cm	H3 cm	H4 cm	Hauteur volant cm	Suspentes/ toit mm	Ø mât mm
SLO400	Ø 400	324	217	197	404	28,5	32x20/40x20	70
SLO450	Ø 450	333	217	180	414	28,5	32x20/40x20	70
SLO500	Ø 500	344	217	170	432	28,5	32x20/40x20	70
SLO550	Ø 550	354	219	153	441	28,5	32x20/40x20	70

### Douille de sol SBH70

Pour les parasols avec un mât jusqu'à 70 mm Ø.

- À encastrer dans du béton
- Acier galvanisé
- La barre de support se fixe sur le socle de la barre inférieure avec 4 vis
- Repliable pour faciliter le montage du parasol
- Poids propre : 7 kg



### Pied de parasol PSR70/50

Pour les parasols avec un mât jusqu'à 70 mm Ø.

- Acier galvanisé
- Avec cadre périphérique et vis de mise à niveau
- Pour dalles de béton de 50 x 50 cm de dimension
- Poids total avec 8 dalles de béton : 251 kg
- Poids propre : 15 kg

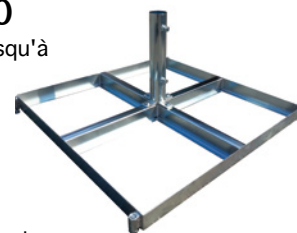





nouveau

# Magnum X-Type

## carré et rectangulaire

Les parasols de la série Magnum X-Type ont été développés pour une utilisation professionnelle. De par leur taille et leur poids, ces parasols ne sont pas adaptés à une utilisation dans le domaine de l'événementiel mobile, mais doivent être avant tout utilisés de façon fixe dans les domaines de la haute gastronomie/hôtellerie, dans les jardins d'enfants, les écoles et les piscines en plein air, et également bien sûr dans le domaine privé.

Grâce au système Easy-Lift le parasol s'ouvre de façon complètement autonome après avoir retiré la bande de sécurité, et il faut simplement le bloquer avec la poignée du système de fermeture. Ce modèle de parasol est également disponible en option avec un système d'ouverture à manivelle. L'ouverture et la fermeture s'effectuent au moyen d'un engrenage conique avec la manivelle.



Réalisation optionnelle



Réalisation classique



Le parasol Magnum X-Type dispose également d'un système télescopique et il est tiré vers le haut en le refermant. Cela garantit un espace suffisant afin qu'il ne soit pas nécessaire de déplacer les tables et chaises proches du parasol lors de son ouverture et de sa fermeture.

Le parasol Magnum X-Type est disponible dans toute une gamme de dimensions, et de forme ronde, carrée et rectangulaire. La structure de haute qualité des parasols est composée en standard de suspentes en aluminium recouvertes d'un revêtement par poudre blanc (RAL 9016) et son mât mesure 78 mm de diamètre avec 3 mm de cloison. Les suspentes de la structure du toit mesurent 20 x 50 mm.

Le revêtement est composé à 100 % de polyester avec un grammage d'environ 300 g/m<sup>2</sup>, est imperméabilisé contre l'eau et la saleté. La tenture est également dotée sur l'envers d'un revêtement polyacrylique qui rend le tissu étanche jusqu'à 500 mm de colonne d'eau.

Il est évidemment également possible de réaliser des impressions publicitaires personnalisées sur ce modèle de parasol.

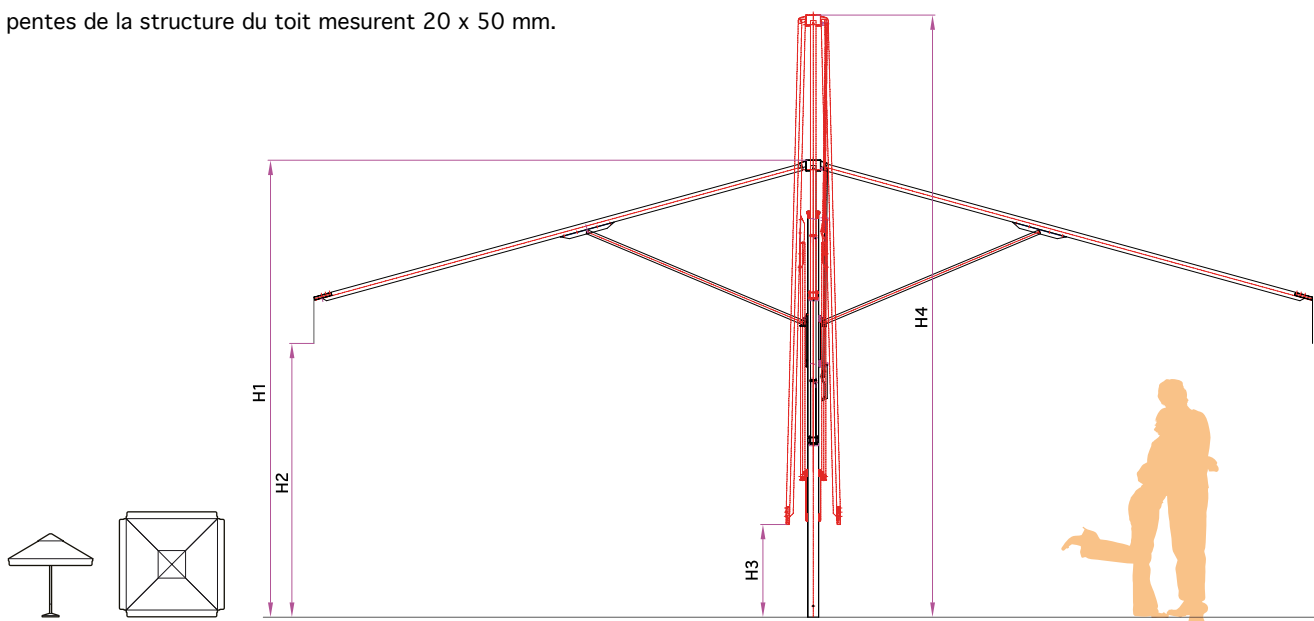

Magnum X-Type carré	Dimension cm	H1 cm	H2 cm	H3 cm	H4 cm	Hauteur volant cm	Suspentes/toit mm	Ø mât mm
XLS350	350 x 350	319	215	148	400	33	20 x 50 <sup>1</sup>	78
XLS400	400 x 400	329	215	121	410	33	20 x 50 <sup>1</sup>	78
XLS450	450 x 450	338	215	108	433	33	20 x 50 <sup>1</sup>	78
XLS500	500 x 500	346	215	76	441	33	20 x 50 <sup>1</sup>	78
XLS550	550 x 550	358	215	77	474	33	20 x 50 <sup>1</sup>	78
XLS600	600 x 600	378	215	82	523	33	20 x 50 <sup>1</sup>	78

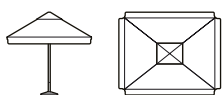

Magnum X-Type rectangulaire	Dimension cm	H1 cm	H2 cm	H3 cm	H4 cm	Hauteur volant cm	Suspentes/toit mm	Ø mât mm
XLR50/30	500 x 300	336	215	120	418	33	20 x 50 <sup>1</sup>	78
XLR50/40	500 x 400	338	215	107	433	33	20 x 50 <sup>1</sup>	78
XLR60/40	600 x 400	350	215	76	445	33	20 x 50 <sup>1</sup>	78
XLR60/50	600 x 500	359	215	80	476	33	20 x 50 <sup>1</sup>	78

**H1** hauteur du parasol ouvert      **H3** hauteur pour table parasol fermé  
**H2** hauteur intérieure du sol au volant      **H4** hauteur du parasol fermé (différente de H1 uniquement pour les parasols télescopiques)

<sup>1</sup> Toutes les baleines intermédiaires et porteuses sont aux dimensions 20 x 40 mm. Les dimensions données se réfèrent à l'exécution avec poignée. Les valeurs varient pour l'exécution avec manivelle.





nouveau

# Magnum X-Type

rond

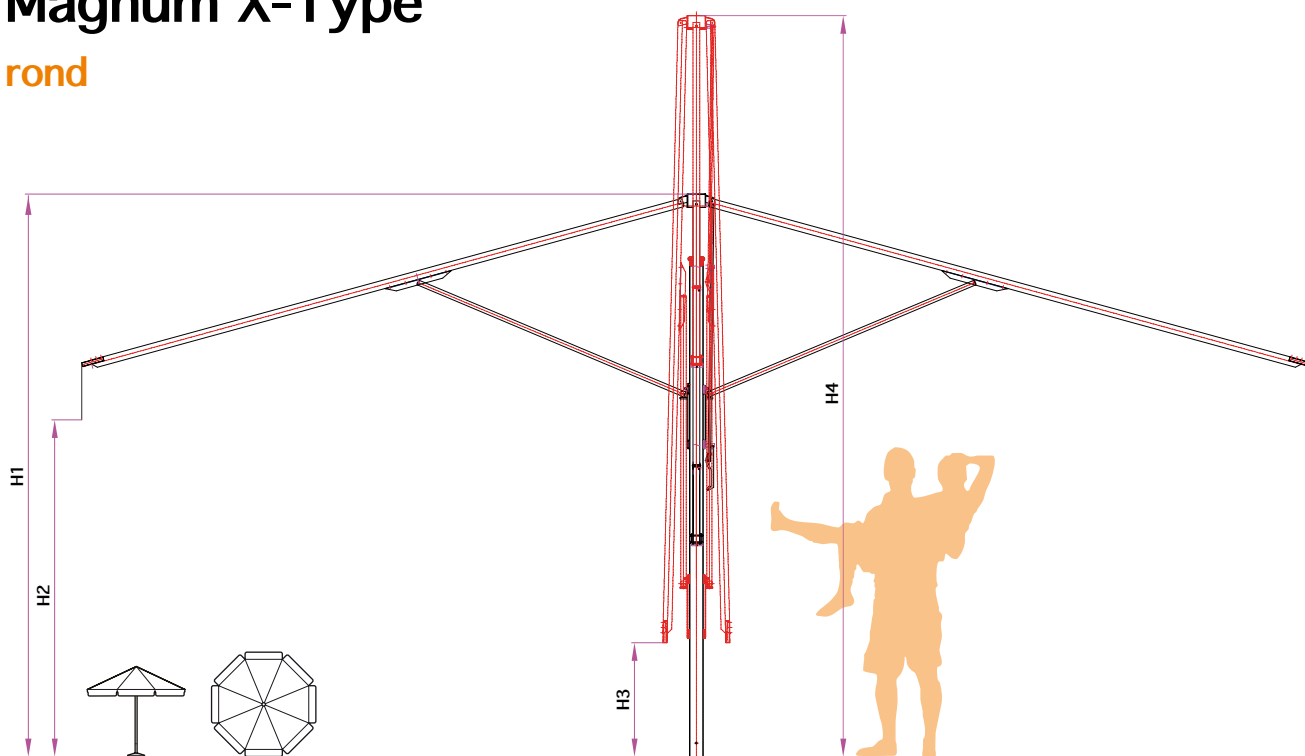

Magnum X-Type rond	Dimension cm	H1 cm	H2 cm	H3 cm	H4 cm	Hauteur volant cm	Suspentes/ toit mm	Ø mât mm
XLO400	Ø 400	329	215	202	410	33	20 x 50 <sup>1</sup>	78
XLO450	Ø 450	339	215	183	420	33	20 x 50 <sup>1</sup>	78
XLO500	Ø 500	349	215	179	444	33	20 x 50 <sup>1</sup>	78
XLO550	Ø 550	357	215	160	452	33	20 x 50 <sup>1</sup>	78
XLO600	Ø 600	367	215	143	461,9	33	20 x 50 <sup>1</sup>	78

H1 hauteur du parasol ouvert

H3 hauteur pour table parasol fermé

H2 hauteur intérieure du sol au volant

H4 hauteur du parasol fermé (différente de H1 uniquement pour les parasols télescopiques)

<sup>1</sup> Toutes les baleines intermédiaires et porteuses sont aux dimensions 20 x 40 mm. Les dimensions données se réfèrent à l'exécution avec poignée. Les valeurs varient pour l'exécution avec manivelle.





## Pieds de parasol

### Douille de sol SBH80

Pour les parasols avec un mât jusqu'à 78 mm Ø.

- À encastrer dans du béton
- Acier galvanisé
- La barre de support se fixe sur le socle de la barre inférieure avec 4 vis
- Repliable pour faciliter le montage du parasol
- Poids propre : 10 kg



### Pied de parasol PSR80/50

Pour les parasols avec un mât jusqu'à 78 mm Ø.

- Acier galvanisé
- Avec cadre périphérique et vis de mise à niveau
- Pour dalles de béton de 50 x 50 cm de dimension
- Poids total avec 8 dalles de béton : 252 kg
- Poids propre : 24 kg

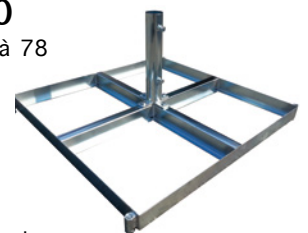



nouveau

# Bâches latérales

## les parasols se transforment en chapiteau

Nos modèles de parasols Alu Profi et Magnum peuvent être complétés par des bâches latérales supplémentaires. Parmi la gamme proposée, des toiles de stores de haute qualité ou des tissus en polyester spécialement adaptés. Il existe plusieurs types de bâches latérales. Totalement fermées, avec des fenêtres et évidemment avec une porte.

- Les bâches latérales disposent d'un ourlet à jours inférieur et supérieur dans lesquels des tubes d'aluminium peuvent être insérés. Ils servent à consolider les bâches latérales et empêchent leur affaissement.
- Le montage des bâches latérales s'effectue sur la partie interne du volant de parasol, sur les baleines de toit, et elles s'attachent par des sangles et des mousquetons. Ce système garantit une tenue solide et peut être fourni ou commandé ultérieurement.
- Sur chaque bord vertical se trouve une fermeture à glissière afin de pouvoir relier les bâches entre elles. Avec les bâches latérales vous pouvez transformer avec peu d'effort un parasol en chapiteau fermé.

Avec en outre des chauffages par rayonnement, les espaces extérieurs peuvent également être exploités dans les périodes de l'année les moins agréables.

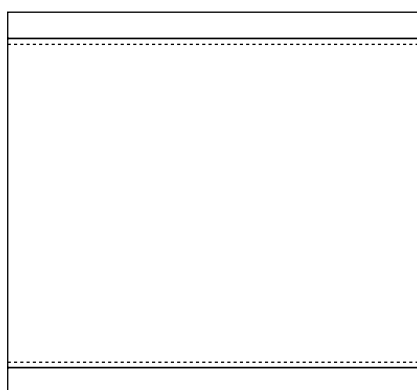

### Paroi latérale simple

Adaptée pour les parasols des séries Alu Profi et Magnum

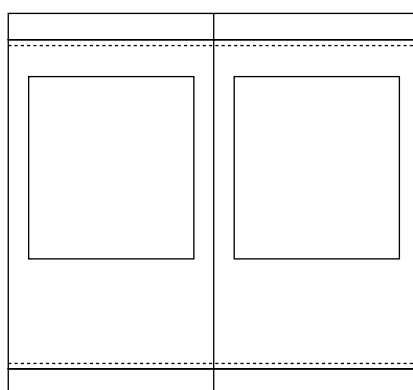

### Paroi latérale avec grande fenêtre

Adaptée pour les parasols des séries Alu Profi et Magnum

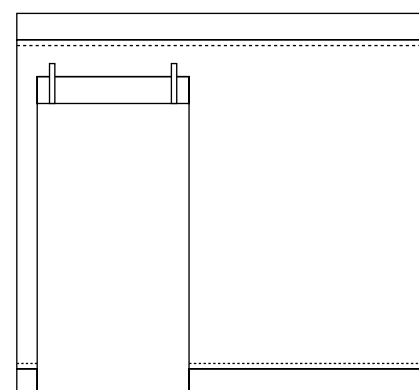

### Paroi latérale avec porte

Adaptée pour les parasols des séries Alu Profi et Magnum

# Gouttières

nouveau

## au sec même entre les parasols

Nos modèles de parasols Alu Profi et Magnum de forme carrée ou rectangulaire peuvent être également complétés par des gouttières. L'installation de gouttières empêche l'eau de tomber entre les parasols.

- Les gouttières disposent d'un ourlet à jours dans lesquels des tubes d'aluminium peuvent être insérés. Ils servent à consolider les gouttières et empêchent leur affaissement.
- Le montage des gouttières s'effectue sur la partie interne du volant de parasol, sur les baleines de toit, et elles s'attachent par des sangles et des mousquetons. Ce système garantit une tenue solide et peut être fourni ou commandé ultérieurement.
- Le matériau des gouttières est composé d'un tissu en polyester spécialement adapté et a une coupe trapézoïdale pour garantir un drainage optimal.

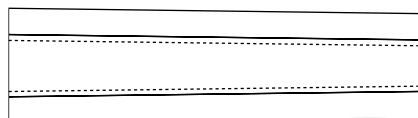

Coupe trapézoïdale pour diriger l'écoulement.



suspension  
de haute qualité







## Chauffage par rayonnement avec sensation de chaleur

Complétez vos parasols avec des chauffages par rayonnement infrarouge à ondes courtes pour prolonger l'utilisation des brasseries en plein air, des terrasses ou des jardins d'hiver. Ce qui augmente l'attractivité et le chiffre d'affaires.

Les chauffages à gaz principalement utilisés jusqu'ici étaient inefficaces, et jusqu'à 90 % de leur chaleur n'atteint pas les hôtes. Un plaisir luxueux !

Le chauffage par rayonnement infrarouge à ondes courtes du fabricant SOLAMAGIC de Thuringe ne chauffe pas l'air mais directement les personnes et les objets. Pour cette raison, même en cas de vent il n'y a aucune perte de chaleur.

Les chauffages par rayonnement au design noble et de haute qualité s'adaptent parfaitement à l'utilisation en extérieur. Les chauffages par rayonnement infrarouge à ondes courtes sont protégés même contre la pluie et les projections d'eau. Leur faible poids propre leur permet de plus de s'intégrer rapidement et facilement aux parasols ou aux tentes et par de multiples dispositifs.

Il existe différentes classes de performance et possibilités de fixation pour les chauffages par rayonnement : si cela vous intéresse, nous pouvons vous envoyer une brochure informative détaillée.

**Contactez-nous** et ne laissez plus vos hôtes attendre dans le froid !



### Performance thermique

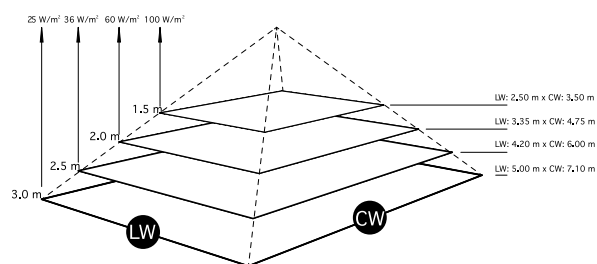



## Éclairage LED pour parasols

Équipez vos parasols d'un éclairage LED à commande sans fil et économe en électricité. Avec leur design élégant et agréable, les tubes LED s'intègrent sur tous les modèles de parasols.

Le montage s'effectue avec des clips et peut être effectué ultérieurement, à tout moment. En plus des nuances blanc chaud, froid et RGB, vous disposez aussi d'un module de variation.

S'il n'y a aucun raccordement électrique du parasol, une batterie est aussi disponible en option. Celle-ci se fixe directement sur le mât et est ainsi protégée du vol. La batterie peut être retirée pour être rechargée. Le déverrouillage sur le mât s'effectue par une serrure de sécurité livrée avec la commande.

L'orientation est possible avec une télécommande 4 canaux ou sur une application pour smartphone à télécharger sur l'App-Store ou Play-Store.

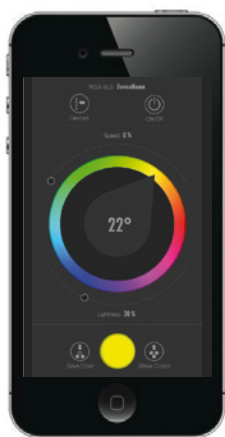

Blue Two

Application disponible  
sur l'App-Store iOS



éloigné



LED Clip



# Pieds de parasol

## pour chaque domaine d'utilisation

Pour une utilisation sécurisée et stable d'un parasol, il est primordial d'avoir le pied de parasol adapté. Lors du choix du pied vous devriez faire attention à l'emplacement du parasol (cour intérieure avec peu d'air ou surface découverte avec courants d'air forts ou nombreux). Choisissez le poids et la base de façon appropriée. Plus la base est lourde et grande, moins il y a de chances que le parasol tombe.

Il est également important de choisir la taille de douille adaptée avec peu de jeu entre le mât du parasol et la cloison interne de la douille. Ceci garantit la sécurité et la stabilité du parasol et permet de l'attacher au pied avec une broche ou une vis. Cette fixation solide et un poids conséquent sont extrêmement importants (responsabilité de l'exploitant), car sinon le parasol peut être arraché de son pied par les bourrasques. Il peut y avoir des blessés ou des dégâts matériels.

Nos pieds de parasols les plus courants, adaptés sur mesure aux modèles de parasols :



### Pied de parasol KSW22 pour parasol Beach

Adaptés pour les parasols avec un mât jusqu'à 25 mm Ø.

- Poids de remplissage : 22 kg
- Plastique blanc
- Peut être rempli avec de l'eau
- Poids propre : 1,1 kg

### Piquet à planter SBH25 pour parasol Beach

Adaptés pour les parasols avec un mât jusqu'à 25 mm Ø.

- Acier galvanisé
- Manchon fileté breveté
- Pour fixation dans la terre ferme et gazon

### Pied de parasol KSB20 pour parasol Beach

Adaptés pour les parasols avec un mât jusqu'à 25 mm Ø.

- Gaine plastique remplie de béton
- Tube en acier galvanisé et recouvert d'un revêtement par poudre blanc
- Manchon fileté breveté
- Poids propre : 20 kg



### Douille de sol SBH60 pour parasol Alu Profi

Adaptés pour les parasols avec un mât jusqu'à 58 mm Ø.

- Acier galvanisé
- Système d'emboîtement ou à baïonnette
- Poids propre : 3 kg



### Pied de parasol BSN60 pour parasol Alu Profi

Adaptés pour les parasols avec un mât jusqu'à 58 mm Ø.

- Béton de haute qualité avec cerceau de protection métallique convexe
- Tube d'acier et cerceau de protection métallique galvanisés inoxydables
- Au choix avec des poignées
- Poids propre : 60 kg



### Pied de parasol BSN90 pour parasol Alu Profi

Adaptés pour les parasols avec un mât jusqu'à 58 mm Ø.

- Béton de haute qualité avec cerceau de protection métallique convexe
- Tube d'acier et cerceau de protection métallique galvanisés inoxydables
- Au choix avec des poignées
- Poids propre : 90 kg



### Pied repliable PSK60/40 pour parasol Alu Profi

Adaptés pour les parasols avec un mât jusqu'à 58 mm Ø.

- Acier galvanisé
- Repliable
- Pour dalles de béton de 40 x 40 cm de dimension
- Poids total avec 4 dalles de béton : environ 75 kg
- Poids propre : 5 kg

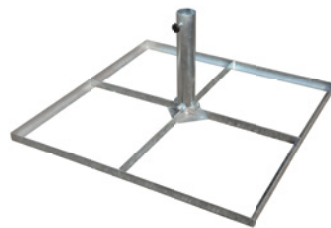

### Pied PSR60/40 pour parasol Alu Profi

Adaptés pour les parasols avec un mât jusqu'à 58 mm Ø.

- Acier galvanisé
- Avec cadre périphérique pour dalles de béton de 40 x 40 cm de dimension
- Poids total avec 4 dalles de béton : environ 77 kg
- Poids propre : 7 kg

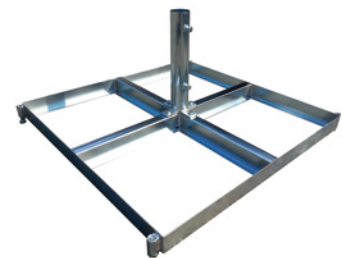

### Pied PSR60/40 XXL pour parasol Alu Profi

Adaptés pour les parasols avec un mât jusqu'à 58 mm Ø.

- Acier galvanisé
- Avec cadre périphérique pour dalles de béton de 40 x 40 cm de dimension
- Poids total avec 8 dalles de béton : environ 152 kg
- Poids propre : 12 kg





# Publicité

Ils sont souvent utilisés dans le domaine de la publicité textile. Généralement fixés au mât, ils sont disponibles en deux variantes différentes. La longueur des pavillons dépend de la hauteur ou de la longueur totale du mât.



## Bannière

Bannière typiquement bavaroises, visibles en permanence même en l'absence de vent grâce au cordon de suspension qui les maintiennent en haut et en bas à des barres rondes en bois ou des tubes d'aluminium carrés. Une sécurisation par anneaux peut être fourni sur demande.

### Dimensions standard :

120 x 300 cm & 150 x 400 cm

Chaque dimension souhaitée est disponible, largeur maximale 150 cm.

## Bannière pour potence

Toujours visible même en l'absence de vent grâce à la potence. Grand format, œillets du côté du mât, ourlet à jours en haut pour suspente de potence.

### Dimensions standard :

120 x 300 cm & 150 x 400 cm

Chaque dimension souhaitée est disponible, largeur maximale 150 cm.

## Matériau : Supralon

Polyester tissé env. 110 g/m<sup>2</sup>, hautement résistant, sèche rapidement, haute résistance aux conditions climatiques comme le vent, les rayons du soleil et la pluie. Lavable et imputrescible. Impression visible recto et verso, correspondance à presque 100 % en écriture inversée. Impression numérique en petites quantités ou sérigraphie pour grandes quantités.



## Bannières

Ils sont souvent utilisés dans le domaine de la publicité textile. Peu chers et montables rapidement, ils soutiennent votre campagne publicitaire à votre point de vente.



## Banderole

À attacher en haut et en bas par ses œillets.

**Dimension standard :** 300 x 75 cm

Chaque dimension souhaitée est disponible, hauteur maximale 150 cm.

## Bannière décorative

Grand format, fixation par cordon de suspension avec, en haut et en bas, des barres rondes en bois ou des tubes d'aluminium carrés.

**Dimension :**

Selon le souhait du client ou l'utilisation prévue, largeur maximale 150 cm.



## **i** Matériau : PES

100 % polyester tissé env. 200 g/m<sup>2</sup>, sèche rapidement, haute résistance aux conditions climatiques comme le vent, les rayons de soleil et la pluie. Lavable et imputrescible. Impression visible sur un côté, impression numérique en petites quantités ou sérigraphie pour grandes quantités.

# Bannière déroulante

## Le système d'affichage ultime !

Transport facile et nécessitant peu de place, montage en quelques secondes. Vous obtenez avec votre commande le boîtier aluminium innovant (pied) dans lequel la bannière imprimée se roule, un sac de transport et de stockage ainsi que la bannière imprimée.

L'impression numérique s'effectue en CMYK sur les tissus PES, 100 % polyester avec un grammage d'environ 200 g/m<sup>2</sup> et une qualité d'impression de 600 x 600 dpi.

Est aussi comprise dans notre service total la création d'ébauches de composition par notre équipe de graphistes, gratuitement pour vous bien sûr.

**Dimension :** 85 x 200 cm

D'autres tailles sont disponibles sur demande.



# Beach Flag

## Le support publicitaire pour l'intérieur et l'extérieur !

La forme et la taille du beach flag optimise votre message publicitaire sur votre point de vente. Transport facile et nécessitant peu de place, montage en quelques secondes. Vous recevez dans la commande la barre innovante aux composants en fibre de verre et aluminium servant à dresser le beach flag, ainsi qu'un sac de transport et de stockage, un pied cruciforme pliable et l'impression contenue sur le beach flag.

L'impression numérique s'effectue en CMYK sur les tissus SUPRALON, 100 % polyester tissé avec un grammage d'environ 110 g/m<sup>2</sup> et une qualité d'impression de 600 x 600 dpi.

Est aussi comprise dans notre service total la création d'ébauches de composition par notre équipe de graphistes, gratuitement pour vous bien sûr.

Différentes tailles et formes disponibles.



### **i** Matériau : Supralon

Polyester tissé env. 110 g/m<sup>2</sup>, hautement résistant, sèche rapidement, haute résistance aux conditions climatiques comme le vent, les rayons du soleil et la pluie. Lavable et imputrescible. Impression visible recto et verso, correspondance à presque 100 % en écriture inversée. Impression numérique en petites quantités ou sérigraphie pour grandes quantités.



# Pupitre promotionnel

## Le pupitre publicitaire repliable

« Promodesk » est une colonne promotionnelle offrant une surface publicitaire de 2 m<sup>2</sup>. Cette colonne promotionnelle a été développée en tant que pupitre avec impression personnalisée possible.

Le pupitre est construit de façon standard avec une hauteur de 1,1 m. Il est ainsi possible de réaliser la publicité sur de 1 à 6 surfaces publicitaires. Grâce à sa forme hexagonale, votre publicité est toujours visible et le pupitre peut être combiné avec d'autres colonnes promotionnelles.

Libre choix de l'image d'impression et de la marque.

Avec l'impression numérique directe (en petite série) l'image d'impression peut être dessinée librement. Il n'y a pas de restriction graphique. Impression d'images (CMYK) ou de vecteurs et logos. Les 6 surfaces publicitaires peuvent être séparées de façon exacte ou réalisées en une seule image continue.

- Impression personnalisée possible
- Composé de 3 parties
- Léger et facile à transporter
- Montage et démontage facile
- Peut être commandé en pièce unique ou petite série
- Peut être produit à une hauteur personnalisée
- Résistant aux intempéries



Promodesk et les colonnes promotionnelles peuvent être combinés avec le modèle de parasol Beach.



## Données :

Objet :	Colonne promotionnelle / pupitre
Tissu de la gaine :	Plaques de traverse à cavités
Face supérieure et inférieure :	4 mm / blanc standard
Finition :	Polystyrène embouti blanc
Impression :	Collé
Motif :	Numérique (4c+)
Forme :	Design libre
Hauteur :	Hexagone (6 côtés)
Largeur des bords :	1 100 mm (standard)
Livraison :	300 mm 3 parties

## Domaines d'utilisation :

- Pupitre (foires / manifestations / gastronomie)
- Promotion produit / surface d'étalage pour produits
- Colonne publicitaire pour intérieur et extérieur
- Manifestations publicitaires
- Surface d'accueil
- Surface promotionnelle

D'autres utilisations sont possibles. Le tissu et l'impression sont résistants aux intempéries.

## Dimensions :

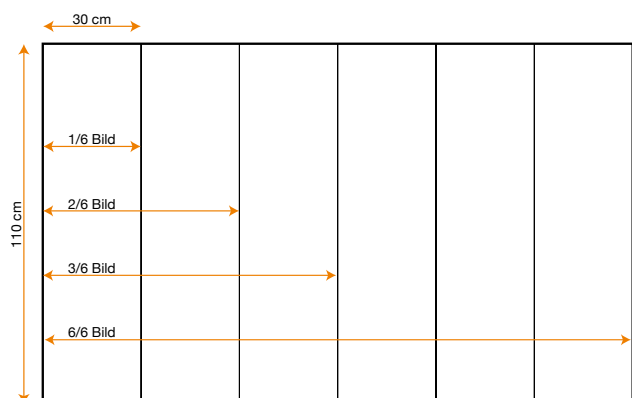

Promodesk peut être transporté facilement et rapidement grâce à sa très petite dimension une fois emballé : 110 x 65 x 5 cm.

## Montage facile et rapide en 3 étapes :

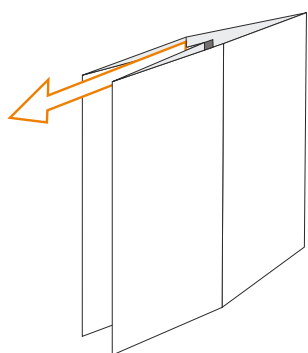

1. Enfler la gaine plate sur les pattes collées. L'objet prend une forme hexagonale.

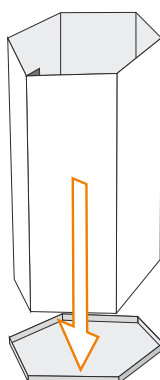

2. Ajuster la gaine repliée, redresser et installer sur la face inférieure.

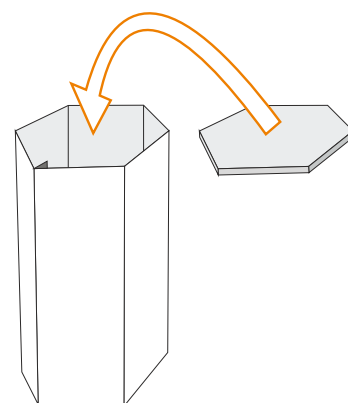

3. Ajouter la face supérieure par-dessus.



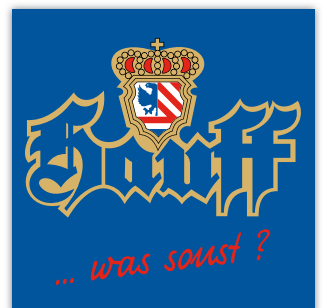

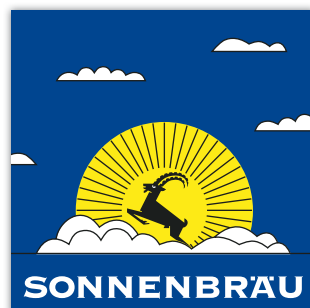



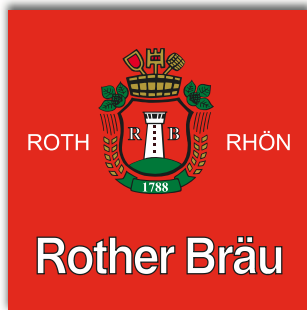

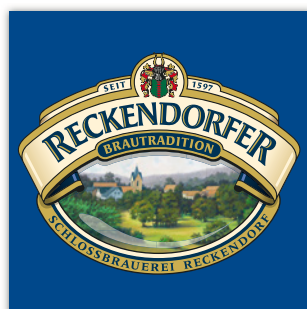



# Demandes par fax

au : +49(0)711-219 585 59

Les articles suivants  
m'intéressent :

Expéditeur

Entreprise

Interlocuteur

Rue

Code postal / Ville

Téléphone

Fax

Adresse e-mail

## Modèle Beach

### rond

- Ø 180 cm \_\_\_\_\_ Pièce
- Ø 200 cm \_\_\_\_\_ Pièce
- Ø 220 cm \_\_\_\_\_ Pièce

### carré

- Ø 180 cm \_\_\_\_\_ Pièce
- Ø 200 cm \_\_\_\_\_ Pièce
- Ø 220 cm \_\_\_\_\_ Pièce

## Modèle Alu Profi

### Classic

#### carré

- 250 x 250 \_\_\_\_\_ Pièce
- 300 x 300 \_\_\_\_\_ Pièce
- 350 x 350 \_\_\_\_\_ Pièce

#### rectangulaire

- 300 x 220 \_\_\_\_\_ Pièce
- 350 x 260 \_\_\_\_\_ Pièce
- 400 x 300 \_\_\_\_\_ Pièce

#### rond

- Ø 300 cm \_\_\_\_\_ Pièce
- Ø 350 cm \_\_\_\_\_ Pièce
- Ø 400 cm \_\_\_\_\_ Pièce

## Modèle Alu Profi

### Télescope

#### carré

- 300 x 300 \_\_\_\_\_ Pièce
- 350 x 350 \_\_\_\_\_ Pièce
- 400 x 400 \_\_\_\_\_ Pièce

#### rectangulaire

- 300 x 220 \_\_\_\_\_ Pièce
- 350 x 260 \_\_\_\_\_ Pièce
- 400 x 300 \_\_\_\_\_ Pièce

#### rond

- Ø 350 cm \_\_\_\_\_ Pièce
- Ø 400 cm \_\_\_\_\_ Pièce
- Ø 500 cm \_\_\_\_\_ Pièce

## Parasols

- sans impression
- avec impression

Description :

## Modèle Magnum S-Type

### carré

- 350 x 350 \_\_\_\_\_ Pièce
- 400 x 400 \_\_\_\_\_ Pièce
- 450 x 450 \_\_\_\_\_ Pièce
- 500 x 500 \_\_\_\_\_ Pièce

### rectangulaire

- 400 x 300 \_\_\_\_\_ Pièce
- 500 x 300 \_\_\_\_\_ Pièce
- 500 x 350 \_\_\_\_\_ Pièce
- 500 x 400 \_\_\_\_\_ Pièce

### rond

- Ø 400 cm \_\_\_\_\_ Pièce
- Ø 450 cm \_\_\_\_\_ Pièce
- Ø 500 cm \_\_\_\_\_ Pièce
- Ø 550 cm \_\_\_\_\_ Pièce

## Modèle Magnum X-Type

### carré

- 350 x 350 \_\_\_\_\_ Pièce
- 400 x 400 \_\_\_\_\_ Pièce
- 450 x 450 \_\_\_\_\_ Pièce
- 500 x 500 \_\_\_\_\_ Pièce
- 550 x 550 \_\_\_\_\_ Pièce
- 600 x 600 \_\_\_\_\_ Pièce

### rectangulaire

- 500 x 300 \_\_\_\_\_ Pièce
- 500 x 400 \_\_\_\_\_ Pièce
- 600 x 400 \_\_\_\_\_ Pièce
- 600 x 500 \_\_\_\_\_ Pièce

### rond

- Ø 400 cm \_\_\_\_\_ Pièce
- Ø 450 cm \_\_\_\_\_ Pièce
- Ø 500 cm \_\_\_\_\_ Pièce
- Ø 550 cm \_\_\_\_\_ Pièce
- Ø 600 cm \_\_\_\_\_ Pièce

**Veillez également nous  
donner des informations  
sur:**

- Bâches latérales
- Gouttières
- Éclairage LED
- Drapeaux publicitaires
- Drapeaux
- Bannières
- Bannière déroulante
- Beach Flags
- Pupitres promotionnels
- Revêtements

Fabrications spéciales :

\_\_\_\_\_

\_\_\_\_\_

\_\_\_\_\_

\_\_\_\_\_

# Conditions générales de vente

## avec droit de rétractation de l'utilisateur

### § 1 Généralités et champ d'application

1. Ces conditions de vente s'appliquent à toutes les relations commerciales présentes et futures entre SUNVISTA GmbH, par la suite appelée SUNVISTA et l'ACHETEUR/CLIENT.

2. Au sens de ces conditions de vente, les utilisateurs sont les personnes physiques avec lesquelles des relations d'affaires ont lieu sans que ces personnes exercent une activité professionnelle indépendante ou commerciale.

3. Au sens de ces conditions de vente, les entreprises sont les personnes physiques, juridiques ou les sociétés de personnes habitées en droit avec lesquelles des relations d'affaires ont lieu et qui agissent dans le cadre d'une activité professionnelle indépendante ou commerciale.

4. Au sens de ces conditions de vente, les clients sont aussi bien les utilisateurs privés que les entreprises.

5. Des conditions générales de vente déviantes, opposées ou complémentaires ne font pas partie du contrat, même en ayant pris connaissance, sauf si leur validité est expressément approuvée par écrit par SUNVISTA.

### § 2 Réalisation du contrat et tarifs

1. Les offres SUNVISTA sont sans engagement. Des modifications techniques ainsi que les modifications en forme, couleur et/ou poids restent réservées dans le cadre du raisonnable.

2. En commandant une marchandise, le client déclare fermement vouloir acquérir la marchandise commandée. SUNVISTA se réserve le droit, sans obligation, d'accepter le contrat dans les deux semaines suivant la réception de la commande. L'acceptation peut être exprimée ou par écrit ou par livraison de la marchandise commandée auprès du client.

3. Le contrat est conclu sous réserve d'une livraison correcte et en temps voulu par les sous-traitants. Ceci ne s'applique que dans le cas où le défaut de livraison n'est pas du fait de SUNVISTA, en particulier en cas d'accord de couverture de marché adéquat avec le fournisseur. Le client sera informé de la non-disponibilité de la prestation.

4. Les prix indiqués sur le catalogue, les listes tarifaires distinctes ou sur notre site internet sont donnés à titre indicatif. Les prix inscrits sur la confirmation de commande ou sur la facture font foi. Les prix s'appliquent départ usine (Gracanica / Bosnie-Herzégovine).

5. Tous les prix s'entendent en euros, taxe à la valeur ajoutée à hauteur du montant légal en vigueur à la date d'émission de la facture en sus. Pour des pays membres UE la T.V.A. allemande ne s'applique pas, dans la mesure où ces clients donnent leur numéro de TVA intracommunautaire (ID TVA) lors de la commande et prouvent leur exportation hors UE.

6. Les commandes ne lient la société SUNVISTA qu'à partir de leur acceptation écrite ou électronique par SUNVISTA, sur laquelle figurent aussi les tarifs et les présentes conditions générales de vente. SUNVISTA est liée par la commande acceptée jusqu'au délai de livraison, tant que l'acheteur respecte toutes les obligations résultant du contrat de vente.

7. Ces CGV sont consultables par les clients sur [www.sunvista.de](http://www.sunvista.de) ou figurent au dos des offres ou des confirmations de commande. Si le client commande les marchandises de façon électronique, le texte du contrat lui sera envoyé par e-mail. Si le client reçoit une offre ou une confirmation de commande par fax, ces CGV lui seront envoyées également par fax en pièces-jointes.

### § 3 Processus de commande

1. Les commandes doivent nous être passées par écrit, que ce soit par courrier, fax, e-mail ou bien en ligne, mais ne peuvent être en aucun cas passées deux fois, par ex. par courrier et par fax ou par courrier et par e-mail. Les frais occasionnés par les doubles commandes et doubles envois sont à la charge de l'acheteur.

2. Pour les productions spéciales adaptées aux besoins du client il est en plus nécessaire qu'une confirmation de l'ébauche de composition soit signée et tamponnée par l'entreprise.

3. Le client s'engage à vérifier les codes-couleurs donnés avec un nuancier PANTONE avant confirmation.

### § 4 Droit de rétractation de l'utilisateur

1. L'utilisateur a le droit, pour les contrats à distance (conclus par courrier, catalogue, téléphone, fax, e-mail), de retirer sa déclaration de volonté en vue d'une conclusion de contrat dans un délai de deux semaines après réception de la marchandise. Ceci ne vaut pas pour les marchandises personnalisées selon le souhait du client. Un tel retrait ne nécessite aucune justification et doit être fait par écrit ou en renvoyant la marchandise ; pour respecter le délai, l'envoi en temps voulu suffit.

2. Par l'utilisation du droit de retour, le client est tenu de renvoyer la marchandise, si celle-ci peut être envoyée par paquet. Les frais de retour restent à la charge de l'utilisateur dans le cadre du droit de rétractation et pour un montant de commande inférieur à 40 €, si les produits livrés correspondent aux produits commandés. Pour un montant de commande supérieur à 40 € les frais de retour ne sont pas à la charge de l'utilisateur.

3. Le client est tenu de rembourser toute détérioration ou dévalorisation de la marchandise créée par un usage conforme éventuel. Le client est autorisé à examiner la marchandise avec précaution et soin. La perte de valeur qui, en raison d'une utilisation dépassant la simple vérification de la marchandise, entraîne l'impossibilité de vendre la marchandise comme « neuve » est à la charge du client.

### § 5 Emballage et montage

1. Les objets de vente sont protégés par un emballage de stockage, et les commandes par un emballage de transport supplémentaire adapté au transit. Les coûts de l'emballage de transport sont à la charge de l'acheteur.

2. L'acheteur est tenu d'éliminer le matériel d'emballage à ses propres frais.

3. La marchandise est livrée en partie démontée. Nous excluons toute responsabilité en cas de montage inadéquat par l'acheteur. Si l'acheteur reçoit des instructions de montage défectueuses, SUNVISTA est seulement tenu de lui livrer des instructions de montage correctes et ceci uniquement si le défaut des instructions de montage est en contradiction avec un montage réglementaire.

### § 6 Conditions de paiement

1. Le paiement du prix de vente s'effectue d'avance. Lors du paiement d'avance (paiement avant livraison) SUNVISTA garantit une bonification d'intérêts de 3 % du montant brut facturé. Lors du paiement contre remboursement, SUNVISTA ne garantit aucune bonification d'intérêts.

2. Le paiement contre remboursement est seulement possible en Allemagne si le premier acompte effectué équivaut au double des frais de transport. Cet acompte fait office de caution dans le cas d'un éventuel rapatriement suite à un refus de réception.

3. Pour les entreprises avec des relations d'affaires en cours, l'ouverture d'un compte de facturation avec une limite de crédit à déterminer est possible. La hauteur de la limite de crédit dépend de la solvabilité de l'entreprise. L'acheteur (entreprise) s'engage à respecter un terme d'échéance de 14 jours. En cas de dépassement de ce terme d'échéance et d'envoi du premier rappel de paiement, SUNVISTA est en droit de verrouiller la limite de crédit jusqu'au paiement ou de la supprimer dans le cadre d'un deuxième rappel. SUNVISTA est ensuite en droit, pour toute livraison ultérieure de l'acheteur, de refuser toute demande de crédit.

4. En cas de retard de paiement et à partir de la date du premier rappel, SUNVISTA est en droit d'exiger des intérêts de retard de paiement à hauteur de 8 % au-dessus du taux de base. Si nous sommes en mesure de prouver un dommage de retard supérieur, SUNVISTA est en droit de faire valoir ce dommage.

5. Une compensation n'est admise de la part de l'acheteur que si ses contre-prétentions ont été constatées avec force de loi, non contestées ou reconnues par SUNVISTA. Le client ne peut exercer un droit de rétention que si une contre-prétention repose sur le même rapport contractuel.

### § 7 Délais de livraison et fabrications spéciales

1. Pour toute commande payée d'avance, la préparation de la livraison de la commande ne peut commencer qu'après le paiement à SUNVISTA. En cas de vente par correspondance, les délais de livraison sont définis comme « à la remise à l'acheteur » et ne peuvent être qu'à titre indicatif en raison surtout des aléas du transport.

2. Si SUNVISTA se trouve en retard de livraison pour des raisons qui lui sont imputables, la responsabilité du dommage dans le cas de négligence simple est exclue. Si l'acheteur, après que SUNVISTA se trouve en retard de livraison, fixe une prolongation du délai avec menace de refus qui est échu sans résultat, il est en droit de rompre le contrat. Le client n'aura le droit de demander des dommages-intérêts pour non-exécution que si le retard est dû à une faute intentionnelle ou à un négligence grave. Le versement de dommages-intérêts par SUNVISTA est limité à 50 % des dommages occasionnés. L'observation des contraintes de livraison par SUNVISTA présuppose toujours l'observation ponctuelle et régulière des contraintes du client.

3. Les marchandises spécialement imprimées pour l'acheteur, les commandes spéciales et autres nécessitent en outre, pour l'attribution du contrat ou de la commande, une ébauche de composition confirmée (cf § 3 Processus de commande / n° 2 + 3).

### § 8 Transfert des risques et vente par correspondance

1. Le transfert à l'acheteur des risques liés à la perte et la dégradation fortuites de la marchandise a lieu dès que la marchandise a quitté l'usine. La transmission des risques a lieu même si le client tarde à réceptionner la livraison.

2. En cas de vente par correspondance, SUNVISTA chargera une entreprise de transport de l'expédition avec livraison franco domicile, au nom de l'acheteur et contre paiement d'un forfait de coûts de transport selon la liste tarifaire valable au moment de l'envoi. Les coûts de l'assurance et de l'emballage de transport sont contenus dans ce forfait de coûts de transport. Le transporteur fournit à l'acheteur la marchandise à décharger à l'adresse souhaitée. SUNVISTA ne peut pas obliger le transporteur à décharger la marchandise.

3. Un enlèvement de la marchandise par l'acheteur à l'usine est à déterminer suffisamment à l'avance et explicitement entre l'acheteur et SUNVISTA. Si le client fait enlever la marchandise commandée par son propre transporteur, il est responsable de s'assurer qu'il dispose d'une assurance de transport. Lors de l'enlèvement par le client, les frais d'emballage de transport et l'assurance de transport sont à sa charge. L'acheteur s'engage à vérifier à réception de la commande que les articles sont complètes et correctes et qu'il n'y a pas de dommages visibles liés au transport. Si des dommages ou des quantités manquantes sont constatés, l'acheteur doit en faire part sur le récépissé et les faire confirmer par le transporteur. Après réception de la marchandise l'acheteur est tenu de débiller la marchandise et de vérifier d'éventuels dommages de transport ou casse cachés. En cas de dommage de transport, l'acheteur doit absolument en faire part à SUNVISTA. Il incombe à l'acheteur de conserver l'emballage de transport pour un retour de la marchandise. Si l'acheteur enlève la marchandise lui-même, l'envoi est considéré comme reçu dès la remise à l'usine. Dans le cas où l'acheteur enlève la marchandise lui-même, il doit s'assurer qu'elle est complète, correcte et en bon état lors de la remise. Des quantités manquantes et défauts éventuels doivent être signalés au personnel de SUNVISTA immédiatement. L'envoi est considéré comme reçu à partir de ce moment. Les dommages de transport visibles et cachés ne peuvent être revendiqués ultérieurement par l'acheteur, tout comme le préavis selon § 11(3).

### § 9 Retard d'enlèvement

Si l'acheteur prend du retard d'enlèvement ou que l'enlèvement est impossible pour des raisons imputables à l'acheteur, SUNVISTA est en droit de faire une réclamation à l'acheteur pour les dommages causés. Ceci vaut en particulier pour les coûts de stockage et autres.

### § 10 Réserve de propriété

1. Lors des contrats avec des entreprises, SUNVISTA conserve la propriété des marchandises jusqu'au règlement complet de toutes les créances des affaires en cours.

2. Il incombe au client de manipuler la marchandise avec précaution. Si des opérations de maintenance ou de soin sont nécessaires, le client doit les exécuter régulièrement à ses propres frais.

3. Le client est tenu d'informer SUNVISTA sans délai de tout accès d'un tiers à la marchandise, en cas de saisie par exemple, ainsi qu'en cas de dommages ou de destruction des marchandises. Le client est tenu de signaler immédiatement à SUNVISTA un changement de propriétaire ou le changement du siège de l'entreprise.

4. SUNVISTA est en droit, en cas de manquement à la clause du contrat n° 3, de rompre le contrat et de réclamer la marchandise.

5. Le client est en droit de revendre la marchandise dans la bonne marche des affaires. Il cède immédiatement à SUNVISTA toutes les créances à hauteur du montant de la facture qui naissent en sa faveur à l'encontre de tiers suite à la vente. SUNVISTA accepte la cession. Après la cession, le client reste habilité à recouvrer la créance résultant de la revente. SUNVISTA se réserve le droit d'encasser la créance, dès que le client ne remplit pas correctement ses obligations de paiement et entre en retard de paiement.

6. L'usage de la marchandise par le client sera toujours effectué au nom et pour le compte de SUNVISTA. Si la marchandise sous réserve de propriété de SUNVISTA est transformée, SUNVISTA obtient la copropriété relative à ce nouvel objet au prorata de la valeur de la marchandise livrée par SUNVISTA par rapport aux autres objets usinés. La même chose vaut lorsque la marchandise est mélangée à une autre marchandise qui n'appartient pas à SUNVISTA.

### § 11 Garantie

1. En tant qu'état des marchandises, seule la description des produits faite par SUNVISTA est valable. Les avis publics, l'éloge ou la publicité de la part de SUNVISTA ne sauraient en outre constituer un élément objectif de qualité contractuelle de la marchandise. Les échantillons de couleur dans le catalogue, sur le site internet ou les visuels publiés par SUNVISTA sont non contractuels. La reproduction des couleurs réelle peut différer de la représentation sur un écran ou une impression. Pour l'impression textile, le code couleur PANTONE figurant sur l'ébauche de composition fait foi.

2. La période de garantie est d'un an pour les entreprises et de deux pour les utilisateurs. La garantie expire en cas d'utilisation anormale ou de modification technique de la marchandise fournie.

3. L'acheteur s'engage à vérifier à réception de la marchandise l'état complet, les dommages visibles, les erreurs de livraison et autres défauts. Si des non-conformités à la marchandise stipulée dans le contrat sont établies, le client doit le signaler à SUNVISTA par écrit dans un délai de deux semaines à partir de la réception de la marchandise. Faute de quoi il n'est pas possible de faire valoir le droit à la garantie. Pour respecter le délai, l'envoi en temps voulu suffit. La pleine charge de la preuve incombe au client pour l'ensemble des conditions requises pour faire valoir son droit et plus particulièrement en ce qui concerne le vice proprement dit, le moment du constat du vice et pour le signalement dans les délais de la réclamation concernant le défaut. En cas de défaut de réclamation concernant le défaut dans les délais, tout droit à la garantie expire, pour autant que la non-conformité, une quantité divergente, l'erreur de livraison et les dommages auraient été identifiés par un contrôle régulier et sans délai. Les divergences minimes dans la dimension, la couleur et la confection de la marchandise n'autorisent pas au recours en garantie. Si la quantité manquante est dénoncée légitimement, les marchandises manquantes seront livrées ultérieurement. SUNVISTA est en droit de choisir le mode de remplacement lorsqu'un défaut est découvert, en proposant une réparation ou un remplacement intégral de la marchandise. Si cette garantie échoue, SUNVISTA octroie une réduction de prix appropriée au client. SUNVISTA est en droit, pour toute utilisation de la marchandise ayant fait l'objet d'une réclamation par l'acheteur en l'absence d'un accord spécial, d'exiger une indemnisation d'usage raisonnable. Si la marchandise est réparée ou remplacée pendant la période de garantie, SUNVISTA est en droit d'exiger une indemnisation d'usage raisonnable. En cas de défaut de conception, le client est tenu de cesser toute utilisation de la marchandise. Tous les droits de dommages-intérêts, en particulier pour les dommages consécutifs, sont exclus. Il incombe à l'acheteur de conserver l'emballage de transport pour un retour de la marchandise.

4. Les retours de marchandise peuvent avoir lieu seulement avec l'accord de SUNVISTA. Les marchandises spécialement fabriquées, montées, laquées ou imprimées pour le client (=fabrications spéciales) ne sont pas reprises par SUNVISTA. SUNVISTA ne prend pas en charge les coûts des améliorations effectuées de l'initiative du client si cela n'a pas été convenu explicitement avec SUNVISTA.

5. Le client ne reçoit aucune garantie de la part de SUNVISTA au sens juridique. Ceci ne porte pas atteinte aux garanties du fabricant.

### § 12 Clauses finales

Le droit de la République Fédérale d'Allemagne s'applique. Les dispositions de l'ONU relatives au commerce international ne s'appliquent pas.

Le lieu d'exécution et le tribunal compétent sont, pour les deux parties, Esslingen. Il en va de même si le client n'a pas de juridiction compétente générale en Allemagne ou que son lieu de résidence ou de séjour n'est pas connu à la date de l'introduction de l'instance. SUNVISTA est dépendant en droit de poursuivre l'acheteur devant le tribunal de son domicile légal. Si certaines dispositions du contrat avec le client, y compris ces conditions générales de vente venaient à être ou devenir totalement ou partiellement non valides, la validité des autres dispositions n'en serait pas affectée. La réglementation totalement ou partiellement non valide sera remplacée par une réglementation dont les conséquences économiques se rapprochent le plus de celles de la réglementation non valide.

SUNVISTA GmbH / Esslingen am Neckar 10/2012

# SUNVISTA

## WERBETEXTILIEN

**Avez-vous d'autres questions  
ou souhaitez-vous une offre ?**

Nous nous réjouissons de votre demande.

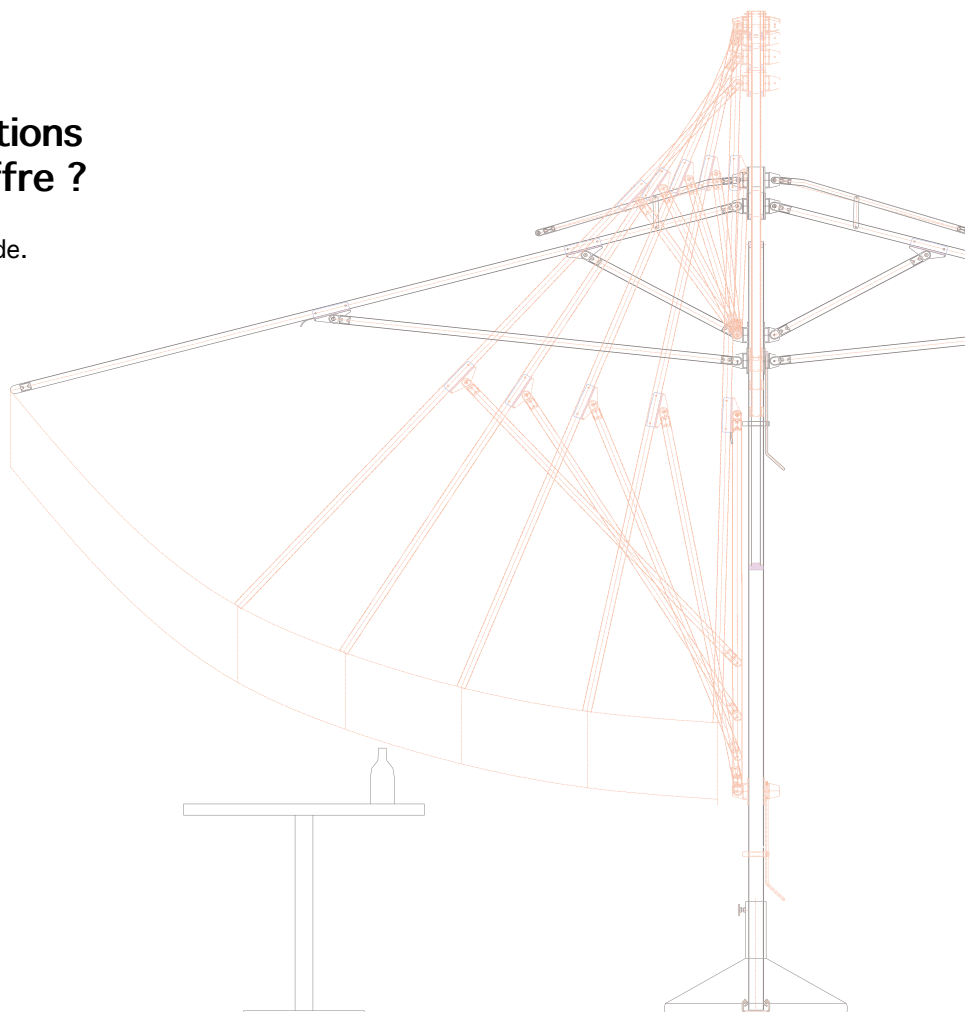

### SUNVISTA GmbH

Esslinger Str. 274  
D - 73207 Plochingen

Tél. +49(0)711 - 219 585 50  
Fax +49(0)711 - 219 585 59

E-Mail : [office@sunvista.de](mailto:office@sunvista.de)

### Production/usine :

SUMAN d.o.o.  
Karlovacka c. 32F  
10020 Zagreb / HR

SUMAN d.o.o.  
Branilaca grada bb  
75320 Gracanica / BiH



La société SUNVISTA GmbH est le partenaire commercial et distributeur exclusif des produits SUMAN d.o.o en Allemagne, en Autriche et en Suisse.

Toutes les dimensions sont approximatives. Sous réserve de différences de couleur et de taille ainsi que de modifications techniques. Toutes les indications sont sans garantie.